

**CMT** ORANGE  
TOOLS®

**PIŁY DO ELEKTRONARZĘDZI**



**PremiumTools**

**JAGMAR** / tel. +48 62 766 31 01 / [www.jag-mar.pl](http://www.jag-mar.pl) / [biuro@jag-mar.pl](mailto:biuro@jag-mar.pl)

# Co wyróżnia markę CMT?

CMT Orange Tools to jeden z wiodących producentów narzędzi, który od ponad 60 lat dostarcza swoim Klientom produkty najwyższej jakości. Innowacyjne rozwiązania oparte na wieloletnim doświadczeniu, nowoczesna produkcja i najlepsze komponenty to ich gwarancja sukcesu i silnej pozycji na rynku międzynarodowym.

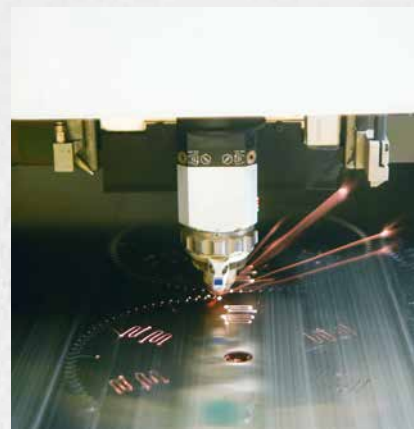

## Materiały

Podstawą produkcji wysokowydajnych narzędzi jest wybór odpowiednich materiałów. Marka CMT stawia na najlepszej jakości stal oraz drobnoziarnisty węgiel do produkcji frezów czy pił.

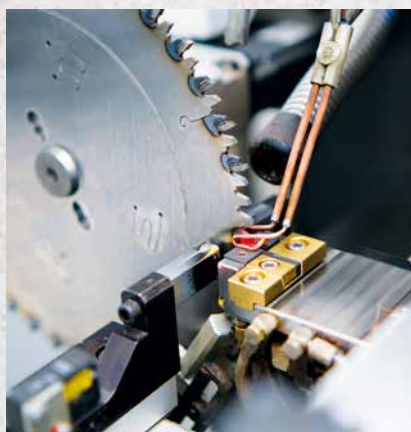

## Kontrola jakości

Narzędzia CMT są produkowane zgodnie z normą EN 847, a firma dysponuje najwyższej jakości sprzętem do testowania narzędzi. To zapewnia precyzję, idealne wyważenie i długą żywotność, co stało się cechami rozpoznawalnymi pomarańczowych narzędzi.



## Technologia

Przez wszystkie lata działalności firma CMT nieustannie inwestowała w najnowocześniejsze technologie i oprogramowanie. Efektem tych działań jest w pełni zautomatyzowany proces produkcji, obejmujący wszystkie etapy od toczenia stalowych trzpieni po ostrzenie zębów węglkowych.

# CMT

## 290.24

## RIPPE

## CORTE A FA

## TAGLIO LU

Ø240  
mm

30mm

MAX RPM 7000



## Doświadczenie

Ponad 60-letnie doświadczenie w branży zaowocowało zbudowaniem silnej pozycji na rynku międzynarodowym i wypracowaniem standardów, które stanowią punkt odniesienia dla działań konkurencji.



## Szeroka oferta

Oferta CMT to ponad 7000 produktów w standardzie. Dlatego fabryki zaopatrzone są w ponad 20 maszyn automatycznego poziomego składowania narzędzi. Dzięki temu marka znacząco uprościła i przyspieszyła proces zamawiania i dostaw potrzebnych narzędzi.



## Innowacyjne projekty

Marka CMT cały czas udoskonala swoje produkty tak, by jeszcze lepiej odpowiadały na potrzeby klientów. Na każdym etapie produkcji wykorzystywane są najnowocześniejsze technologie, a przebieg pracy jest kontrolowany przez doświadczonych inżynierów i wykwalifikowanych operatorów maszyn.

# ORANGE TOOLS®

## 40.24M PING

VOR DE VETA  
NGO VENA

**Z24**  
ATB HW

NON-STICK  
**ORANGE SHIELD**

ROTATION ROTACIÓN RO

## Renomowane produkty włoskiej marki CMT Orange Tools:

do wszystkich elektronarzędzi i maszyn dostępnych na rynku



PILARKI, PILARKO-ZAGŁĘBIARKI



UKOŚNICE



PILARKI STOŁOWE



ELEKTRONARZĘDZIA SIECIOWE



ELEKTRONARZĘDZIA AKUMULATOROWE

do obróbki materiałów:

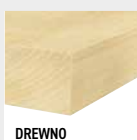

DREWNO



DREWNO TWARDE



SKLEJKA



PŁYTY MELAMINOWANE



PŁYTY LAMINOWANE



PŁYTY OSB



MDF

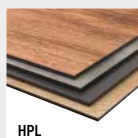

HPL



PŁYTA WIÓROWA



TWARDE POWIERZCHNIE



ALUMINIUM



TWORZYWA SZTUCZNE



MOSIĄDZ



MIEDŹ



PROFILE ZAMKNIĘTE I RURY



BLACHY I PŁASKOWNIKI



DREWNO/DREWNO Z GWOŹDZIAMI



TWARDE I MIĘKKE PŁYTKI



WŁÓKNO-CEMENT

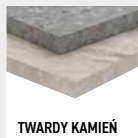

TWARDY KAMIEŃ



PŁYTY WARSTWOWE

## SPRAWDŹ SZEROKĄ OFERTĘ PIŁ TARCZOWYCH

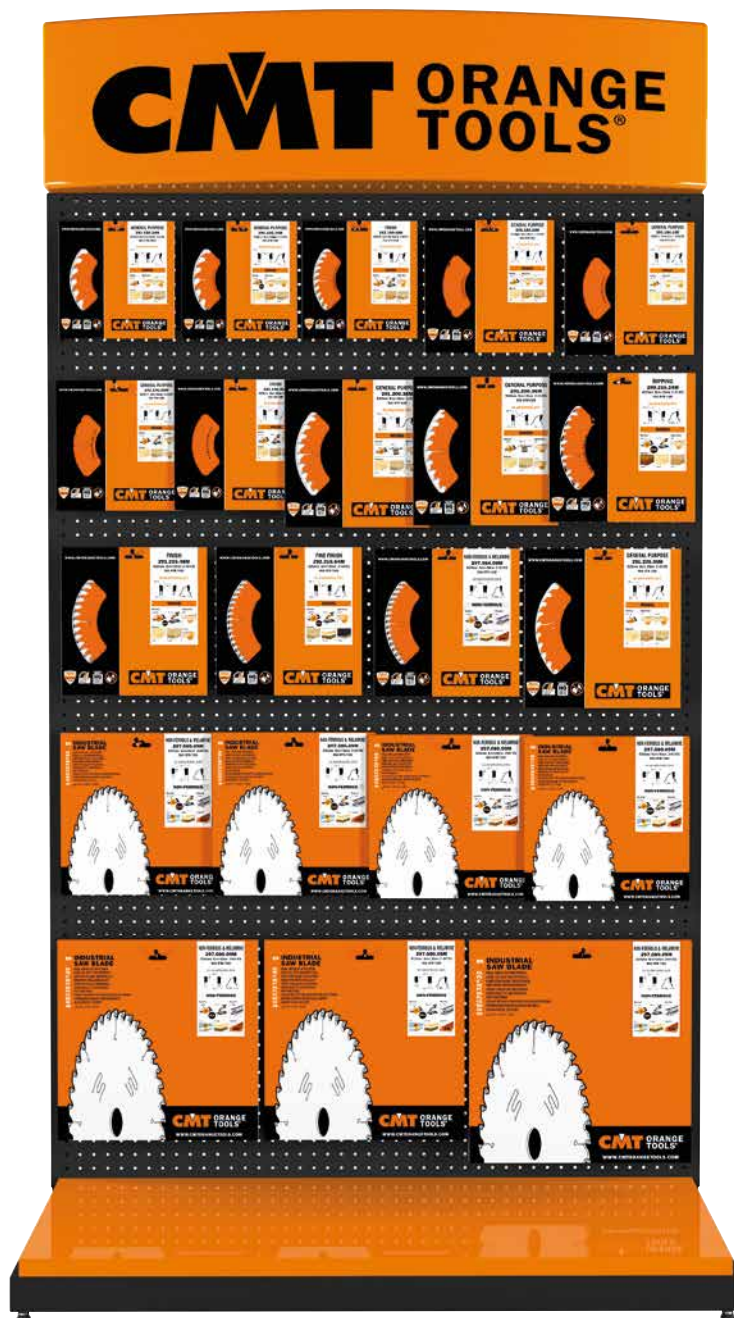

MATERIAŁ	str.
Drewno lite	5
Płyta laminowana	17
Płyta HPL	
Aluminium	23
Stal i płyty warstwowe	28
Płyty budowlane	32
Frezy piłkowe do połączeń	37

# DREWNO LITE



<b>Drewno lite cięcie wzdłuż włókien</b>		
Industrial	Profesjonalna piła z powłoką P.T.F.E	6
ITK Plus	Ultracienka piła do AKU z powłoką P.T.F.E.	7
<b>Drewno lite cięcie wzdłuż i w poprzek włókien</b>		
Industrial	Profesjonalna piła z powłoką P.T.F.E	8
ITK Plus	Ultracienka piła do AKU z powłoką P.T.F.E.	9
<b>Drewno lite cięcie w poprzek włókien</b>		
Orange Chrom	Perfekcyjna piła z powłoką Chromową	10
Industrial	Profesjonalna piła z powłoką P.T.F.E	11
ITK Plus	Ultracienka piła do AKU z powłoką P.T.F.E.	12
<b>Drewno lite cięcie w poprzek włókien - ULTRA FINISH - duża ilość zębów</b>		
Industrial	Profesjonalna piła z powłoką P.T.F.E	13
ITK Plus	Ultracienka piła do AKU z powłoką P.T.F.E.	14
<b>Drewno lite cięcie wzdłuż i w poprzek włókien - idealne dla majsterkowiczów</b>		
K CONTRACTOR®	Opakowanie zbiorcze 5 szt. lub 10 szt.	15
K CONTRACTOR®	Opakowanie blister 1 szt.	16

# Cięcie drewna litego wzdłuż włókien

Profesjonalna piła z powłoką P.T.F.E



## 290 INDUSTRIAL

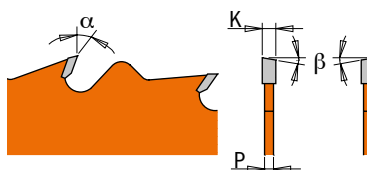

DREWNO LITE

ELEKTRONARZĘDZIA



SIECIOWE

Zastosowanie:



CIĘCIE WZDŁUŻNE

Dobierz odpowiednią średnicę piły.

Do materiałów:



Do maszyn:



D	F	Otwory dodatkowe	Z	K	P	α	β	Symbol
mm	mm			mm	mm			
150	20	-	12	2,4	1,4	20°	10° ATB	290.150.12H
160	20 (+16)	2/6/32	12	2,2	1,6	20°	10° ATB	290.160.12H
180	30	2/7/42	12	2,6	1,6	20°	10° ATB	290.180.12M
190	30 (+20+16)	2/7/42	12	2,6	1,6	20°	10° ATB	290.190.12M
200	30	2/7/42	24	2,8	1,8	20°	10° ATB	290.200.24M
210	30	2/7/42	24	2,8	1,8	20°	10° ATB	290.210.24M
216	30	2/7/42	24	2,8	1,8	-5° Neg.	15° ATB	290.216.24M
220	30	2/7/42	24	2,8	1,8	20°	10° ATB	290.220.24M
230	30	2/7/42	24	2,8	1,8	20°	10° ATB	290.230.24M
235	30 (+25)	2/7/42	24	2,8	1,8	20°	10° ATB	290.235.24M
240	30	2/7/42	24	2,8	1,8	20°	10° ATB	290.240.24M
250	30	COMBI3	24	2,8	1,8	20°	10° ATB	290.250.24M
260	30	COMBI3	28	2,8	1,8	20°	10° ATB	290.260.28M
270	30	COMBI3	28	2,8	1,8	20°	10° ATB	290.270.28M

Cięcie drewna litego wzdłuż włókien  
 Cięcie drewna litego wzdłuż i poprzek włókien  
 Cięcie precyzyjne drewna litego w poprzek włókien  
 Cięcie płyt laminowanych  
 Cięcie płyt HPL  
 Cięcie aluminium  
 Cięcie bezkręte stali  
 Cięcie stali nierdzewnej  
 Cięcie płyt warstwowych  
 Cięcie drewna z gwóźdźkami  
 Tarcze z nasypem węglowym do szliferek kątowych  
 Cięcie włókno-cementu  
 Płytytarzowe ogrodowe  
 Frezy do lamello P-System®  
 Frezy nutilujące do lamellek  
 Frezy do wycinania wad w drewnie

# Cięcie drewna litego wzdłuż włókien

Ultracienka piła do AKU z powłoką P.T.F.E.



## 271 ITK'PLUS™



DREWNO LITE

ELEKTRONARZĘDZIA



AKUMULATOROWE

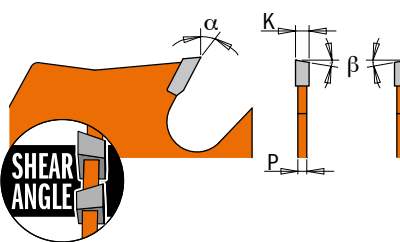

### Zastosowanie:

### Do materiałów:

### Do maszyn:



D	F	Otwory dodatkowe	Z	K	P	α	β	Symbol
mm	mm			mm	mm			
250	30	COMBI3	24	2,4	1,6	20°	10° ATB + 8° Shear	271.250.24M
300	30	COMBI3	24	2,6	1,8	22°	10° ATB + 8° Shear	271.300.24M

Cięcie drewna litego wzdłuż włókien

Cięcie drewna litego wzdłuż i poprzek włókien

Cięcie precyzyjne drewna litego w poprzek włókien

Cięcie płyt laminowanych

Cięcie płyt HPL

Cięcie aluminium

Cięcie bezstykowej stali

Cięcie stali nierdzewnej

Cięcie płyt warstwowych

Cięcie drewna z gwoździami

Tarcze z nasypem węglkowym do szliferek kątowych

Cięcie włókno-cementu

Pły tarczowe ogrodowe

Frezy do lamello P-System®

Frezy naciągające do lamelk

Frezy do wycinania wad w drewnie

# Cięcie drewna litego wzdłuż i poprzek włókien

Profesjonalna piła z powłoką P.T.F.E



**285-291 INDUSTRIAL**

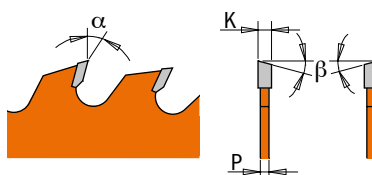

**DREWNO LITE**

**ELEKTRONARZĘDZIA**



**SIECIOWE**

**Zastosowanie:**



**CIĘCIE WZDŁUŻNE**

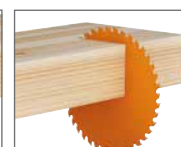

**CIĘCIE POPRZECZNE**

**Do materiałów:**



**Do maszyn:**



*Dobierz odpowiednią średnicę piły.*

D	F	Otwory dodatkowe	Z	K	P	α	β	Symbol
mm	mm			mm	mm			
120	20	2/5,5/30	18	1,8	1,2	15°	15° ATB	291.120.18H
125	20	-	20	2,4	1,4	15°	15° ATB	291.125.20H
130	20	-	20	2,4	1,4	15°	15° ATB	291.130.20H
140	20	-	20	2,4	1,4	15°	15° ATB	291.140.20H
150	20(+16)	-	24	2,4	1,4	15°	15° ATB	291.150.24H
160	20	2/6/32	24	2,2	1,6	15°	15° ATB	291.160.24H
160	20	2/6/32	28	2,2	1,6	15°	10° ATB	285.160.28H
160	30(+16)	2/7/42	24	2,2	1,6	15°	15° ATB	291.160.24M
165	20	2/6/32	24	2,2	1,6	15°	15° ATB	291.165.24H
165	30	2/7/42	24	2,6	1,6	15°	15° ATB	291.165.24M
170	30	2/7/42	24	2,6	1,6	20°	10° ATB	291.170.24M
180	20	2/6/32	24	2,6	1,6	20°	10° ATB	291.180.24H
180	30	2/7/42	24	2,6	1,6	20°	10° ATB	291.180.24M
184	16	-	24	2,6	1,6	20°	10° ATB	291.184.24E
184	30	-	24	2,6	1,6	20°	10° ATB	291.184.24M
190	16	2/6/32	24	2,6	1,6	20°	10° ATB	291.190.24E
190	20	2/6/32	24	2,6	1,6	20°	10° ATB	291.190.24H
190	30	2/7/42	24	2,6	1,6	20°	10° ATB	291.190.24M
190	20 (FESTOOL® FF)	5/7/2,5	32	2,6	1,8	10°	10° ATB	291.190.32FF
200	30	2/7/42	36	2,8	1,8	15°	15° ATB	291.200.36M
200	30	COMBI3	36	3,2	2,2	15°	10° ATB	285.036.08M
210	30	2/7/42	36	2,8	1,8	15°	15° ATB	291.210.36M
216	30	2/7/42	48	2,8	1,8	5° Neg.	15° ATB	291.216.48M
220	30	2/7/42	36	2,8	1,8	15°	15° ATB	291.220.36M
225	30	2/7/42	36	2,8	1,8	20°	15° ATB	291.225.36M
230	30	2/7/42	36	2,8	1,8	15°	15° ATB	291.230.36M
235	30	2/7/42	36	2,8	1,8	15°	15° ATB	291.235.36M
240	30	2/7/42	36	2,8	1,8	15°	15° ATB	291.240.36M
260	30	COMBI3	48	2,8	1,8	15°	10° ATB	285.048.11M
270	30	COMBI3	42	2,8	1,8	15°	10° ATB	291.270.42M



# Cięcie drewna litego wzdłuż i poprzek włókien

Ultracienka piła do AKU z powłoką P.T.F.E.

271 **ITK<sup>+</sup>PLUS™**

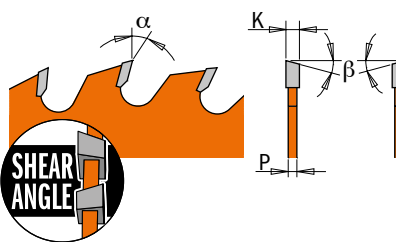

**DREWNO LITE**

ELEKTRONARZĘDZIA



AKUMULATOROWE

Do maszyn:



Zastosowanie:

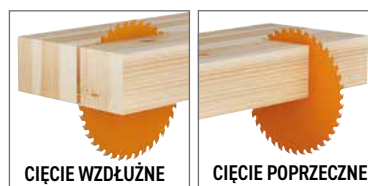

Do materiałów:



Dobierz odpowiednią średnicę piły.

D	F	Otwory dodatkowe	Z	K	P	α	β	Symbol
mm	mm			mm	mm			
136	20 (+10)	-	18	1,5	1	20°	10° ATB + 8° Shear	271.136.18H
140	20	2/6/32,5	24	1,8	1,2	15°	15° ATB + 8° Shear	271.140.24H
150	20 (+16)	-	24	1,5	1	18°	10° ATB + 8° Shear	271.150.24H
160	20 (+16)	2/6/32	24	1,8	1,2	18°	10° ATB + 8° Shear	271.160.24H
165	20 (+15,87)	2/6/32	24	1,7	1,1	18°	10° ATB + 8° Shear	271.165.24H
165	30	2/7/42	24	1,7	1,1	18°	10° ATB + 8° Shear	271.165.24M
168	20	2/6/32	28	1,8	1,2	10°	15° ATB+8° SHEAR	271.168.28H <span style="color: orange;">new</span>
184	20 (+16+15,87)	2/7/42	24	1,7	1,1	20°	10° ATB + 8° Shear	271.184.24H
184	30	2/7/42	24	1,7	1,1	20°	10° ATB + 8° Shear	271.184.24M
190	30 (+20+16)	2/7/42	24	1,7	1,1	20°	10° ATB + 8° Shear	271.190.24M
200	30	2/7/42	36	1,8	1,2	15°	10° ATB + 8° Shear	271.200.36M
210	30 (+25)	2/7/42	24	1,8	1,2	20°	10° ATB + 8° Shear	271.210.24M
210	30 (+25)	2/7/42	36	1,8	1,2	15°	10° ATB + 8° Shear	271.210.36M
216	30	2/7/42	36	1,8	1,2	-5° Neg.	10° ATB + 8° Shear	271.216.36M
235	30 (+25)	2/7/42	36	2,4	1,6	18°	10° ATB + 8° Shear	271.235.36M
250	30	COMBI3	42	2,4	1,6	18°	10° ATB + 8° Shear	271.250.42M
300	30	COMBI3	48	2,6	1,8	18°	10° ATB + 8° Shear	271.300.48M
305	30	COMBI3	48	2,6	1,8	-5° Neg.	10° ATB	271.305.48M
315	30	COMBI3	54	2,6	1,8	-5° Neg.	10° ATB	271.315.54M <span style="color: orange;">new</span>

Cięcie drewna litego wzdłuż włókien  
 Cięcie drewna litego wzdłuż i poprzek włókien  
 Cięcie precyzyjne drewna litego w poprzek włókien  
 Cięcie płyt laminowanych  
 Cięcie płyt HPL  
 Cięcie aluminium  
 Cięcie bezstykowej stali  
 Cięcie stali nierdzewnej  
 Cięcie płyt warstwowych  
 Cięcie drewna z gwóźdźkami  
 Tarce z nasypem węglowym do szliferek kątowych  
 Cięcie włókno-cementu  
 Płyty tarczowe ogrodowe  
 Frezy do lamello P-System®  
 Frezy naciągające do lamelek  
 Frezy do wycinania wad w drewnie

# Cięcie drewna litego w poprzek włókien

Perfekcyjna piła z powłoką Chromową



**285 ORANGE CHROME®**



**DREWNO LITE**

**ELEKTRONARZĘDZIA**



SIECIOWE AKUMULATOROWE

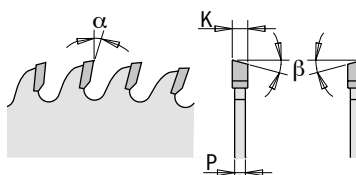

**Do maszyn:**

**Zastosowanie:**

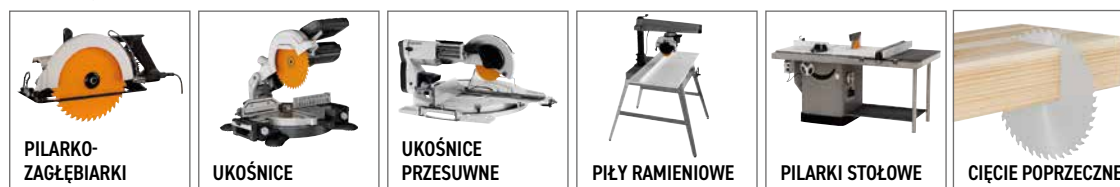

*Dobierz odpowiednią średnicę piły.*

**Do materiałów:**



*Szczegółowe informacje odnośnie sugerowanego materiału znajdują się na tarczy.*

D	F	Otwory dodatkowe	Z	K	P	$\alpha$	$\beta$	Symbol
mm	mm			mm	mm			
160	20	2/6/32	48	2,2	1,6	5°	12° ATB	285.760.48H
160	20	2/6/32	48	1,8	1,2	5°	12° ATB	285.761.48H
168	20	2/6/32	48	1,8	1,2	5°	12° ATB	285.768.48H
190	20 FF	-	48	2,4	1,8	8°	15° ATB	285.790.48FF
216	30	2/7/42	60	2,3	1,6	-5° Neg.	15° ATB	285.816.60M
260	30	COMBI3	60	2,5	1,8	-5° Neg.	10° ATB	285.860.11M

Cięcie drewna litego wzdłuż włókien  
 Cięcie drewna litego wzdłuż i poprzek włókien  
 Cięcie precyzyjne drewna litego w poprzek włókien  
 Cięcie płyt laminowanych  
 Cięcie płyt HPL  
 Cięcie aluminium  
 Cięcie bezstykowe stali  
 Cięcie stali nierdzewnej  
 Cięcie płyt warstwowych  
 Cięcie drewna z gwóźdźkami  
 Tarcze z nasypem węglowym do szlifierek kątowych  
 Cięcie włókno-cementu  
 Piły tarczowe ogrodowe  
 Frezy do Lamello P-System  
 Frezy nutilujące do lametek  
 Frezy do wychłaniania wad w drewnie

# Cięcie drewna litego w poprzek włókien

Profesjonalna piła z powłoką P.T.F.E

**285-292-294 INDUSTRIAL**

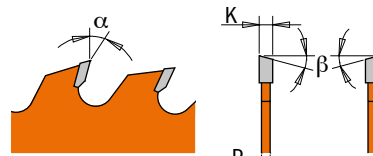

**DREWNO LITE**

ELEKTRONARZĘDZIA



SIECIOWE

Do maszyn:



PILARKI



UKOŚNICE



UKOŚNICE PRZESUWNE



PILARKI STOŁOWE

Zastosowanie:

Do materiałów:

Dobierz odpowiednią średnicę piły.



CIĘCIE POPRZECZNE



DREWNO



PŁYTA OSB



SKLEJKA



PŁYTY MELAMINOWANE



PŁYTY LAMINOWANE

D	F	Otwory dodatkowe	Z	K	P	α	β	Symbol
mm	mm			mm	mm			
120	20	2/5,5/30	40	1,8	1,2	10°	15° ATB	292.120.40H
125	20	-	36	2,4	1,4	15°	15° ATB	292.125.36H
130	20	-	36	2,4	1,4	15°	15° ATB	292.130.36H
140	20	-	36	2,4	1,4	15°	15° ATB	292.140.36H
150	20	-	40	2,4	1,4	15°	15° ATB	292.150.40H
150	30	2/7/42	48	3,2	2,2	5°	15° ATB	285.048.06M
160	20	2/6/32	40	2,2	1,6	10°	15° ATB	292.160.40H
160	30	2/7/42	40	2,2	1,6	10°	15° ATB	292.160.40M
160	20	2/6/32	48	2,2	1,6	5°	15° ATB	285.160.48H
165	20	2/6/32	40	2,2	1,6	10°	15° ATB	292.165.40H
165	30	2/7/42	40	2,6	1,6	10°	15° ATB	292.165.40M
170	30	2/7/42	40	2,6	1,6	15°	15° ATB	292.170.40M
180	20	2/6/32	40	2,6	1,6	15°	15° ATB	292.180.40H
180	30	2/7/42	40	2,6	1,6	15°	15° ATB	292.180.40M
180	30	2/7/42	56	3,2	2,2	5°	15° ATB	285.056.07M
184	16	-	40	2,6	1,6	15°	15° ATB	292.184.40E
184	30	-	40	2,6	1,6	15°	15° ATB	292.184.40M
190	20 (+16)	2/6/32	40	2,6	1,6	15°	15° ATB	292.190.40H
190	30	2/7/42	40	2,6	1,6	15°	15° ATB	292.190.40M
190	20 (FESTOOL® FF)	Key 5/7/2,5	48	2,4	1,8	10°	15° ATB	292.190.48FF
200	30	2/7/42	48	2,8	1,8	15°	15° ATB	292.200.48M
200	30	COMBI3	48	3,2	2,2	15°	15° ATB	285.048.08M
210	30	2/7/42	48	2,8	1,8	15°	15° ATB	292.210.48M
216	30	2/7/42	64	2,8	1,8	-5° Neg.	15° ATB	292.216.64M
220	30	2/7/42	48	2,8	1,8	15°	15° ATB	292.220.48M
225	30	2/7/42	48	2,8	1,8	10°	15° ATB	292.225.48M
230	30	2/7/42	48	2,8	1,8	15°	15° ATB	292.230.48M
235	30	2/7/42	48	2,8	1,8	15°	15° ATB	292.235.48M
240	30	2/7/42	48	2,8	1,8	15°	15° ATB	292.240.48M
260	30	COMBI3	60	2,8	1,8	10°	15° ATB	285.060.11M
260	30	COMBI3	60	2,5	1,8	-5° Neg.	15° ATB	294.060.11M

Cięcie drewna litego wzdłuż włókien  
 Cięcie drewna litego wzdłuż i poprzek włókien  
 Cięcie precyzyjne drewna litego w poprzek włókien  
 Cięcie płyt laminowanych  
 Cięcie płyt HPL  
 Cięcie aluminium  
 Cięcie bezstykowej stali  
 Cięcie stali nierdzewnej  
 Tarcze z nasypem węglowym do szliferek kątowych  
 Cięcie włókno-cementu  
 Płyty tarczowe ogrodowe  
 Frezy do lamello P-System®  
 Frezy tnące do lamiek  
 Frezy do wycinania wad w drewnie

# Cięcie drewna litego w poprzek włókien

Ultracienka piła do AKU z powłoką P.T.F.E.

Cięcie drewna litego wzdłuż włókien  
 Cięcie drewna litego wzdłuż i poprzek włókien  
 Cięcie precyzyjne drewna litego w poprzek włókien  
 Cięcie płyt laminowanych  
 Cięcie płyt HPL  
 Cięcie aluminium  
 Cięcie bezstopniowe stali  
 Cięcie stali nierdzewnej  
 Cięcie płyt warstwowych  
 Cięcie drewna z gwóźdźmi  
 Tarcze z nasypem węglowym do szlifierek kątowych  
 Cięcie włókno-cementu  
 Płyty tarczowe ogrodowe  
 Frezy do Lamello P-System®  
 Frezy do wykańczania wad w drewnie



## 272 ITK<sup>+</sup> PLUS™



**DREWNO LITE**

**ELEKTRONARZĘDZIA**  
  
**AKUMULATOROWE**

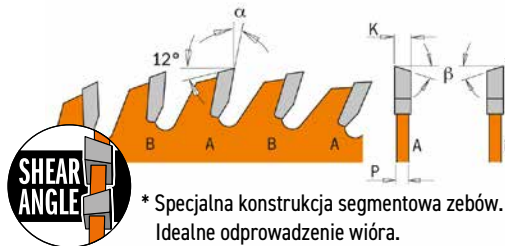

\* Specjalna konstrukcja segmentowa zębów. Idealne odprowadzenie wióra.

### Do maszyn:



### Zastosowanie:

### Do materiałów:

*Dobierz odpowiednią średnicę piły.*

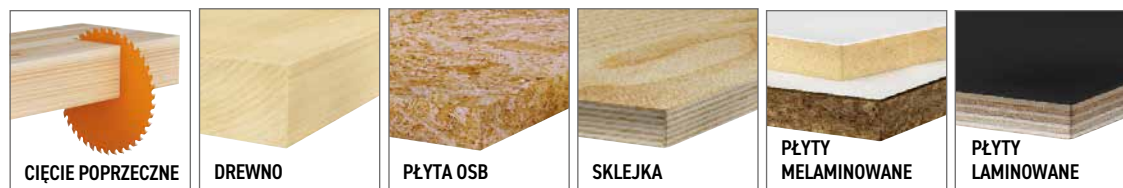

D	F	Otwory dodatkowe	Z	K	P	α	β	Symbol
mm	mm			mm	mm			
115	9,5	-	24	1,5	1	20°	10° ATB + 8° Shear	272.115.24
136	20 (+10)	-	36	1,5	1	18°	10° ATB + 8° Shear	272.136.36H
140	20	2/6/32,5	42	1,8	1,2	5°	15° ATB + 8° Shear	272.140.42H
150	20 (+16)	-	40	1,5	1	16°	10° ATB + 8° Shear	272.150.40H
160	20 (+16)	2/6/32	40	1,8	1,2	16°	10° ATB + 8° Shear	272.160.40H
165	20 (+15,87)	2/6/32	36	1,7	1,1	20°	10° ATB + 8° Shear	272.165.36H <b>new</b>
168	20	2/6/32	42	1,8	1,2	10°	15° ATB + 8° Shear	272.168.42H
184	20 (+16+15,87)	2/7/42	40	1,7	1,1	18°	10° ATB + 8° Shear	272.184.40H
184	30	2/7/42	40	1,7	1,1	18°	10° ATB + 8° Shear	272.184.40M
190	30 (+20+16)	2/7/42	42	1,7	1,1	18°	10° ATB + 8° Shear	272.190.42M
200	30	2/7/42	48	1,8	1,2	15°	10° ATB + 8° Shear	272.200.48M
210	30 (+25)	2/7/42	48	1,8	1,2	15°	10° ATB + 8° Shear	272.210.48M
216	30	2/7/42	48	1,8	1,2	-5° Neg.	10° ATB + 8° Shear	272.216.48M
235	30 (+25)	2/7/42	48	2,4	1,6	18°	10° ATB + 8° Shear	272.235.48M <b>new</b>
250*	30	COMBI3	50	2,4	1,6	15°	FLAT + 10° ATB + 8° Shear	272.250.50M
250	30	COMBI3	60	2,4	1,6	15°	10° ATB + 8° Shear	272.250.60M
300	30	COMBI3	72	2,6	1,8	15°	10° ATB + 8° Shear	272.300.72M
305	30	COMBI3	72	2,6	1,8	-5° Neg.	10° ATB	272.305.72M

\* Specjalna konstrukcja segmentowa zębów. Idealne odprowadzenie wióra

# Cięcie precyzyjne drewna litego w poprzek włókien

Profesjonalna piła z powłoką P.T.F.E

285-292-294

**INDUSTRIAL**

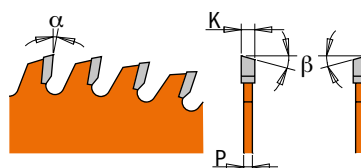
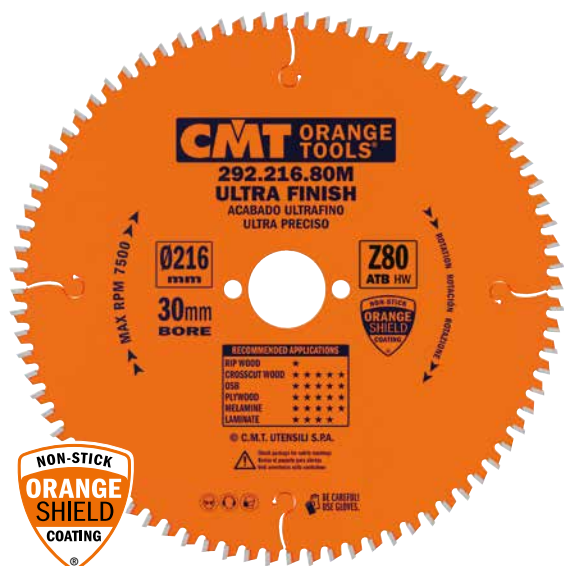

**DREWNO LITE**

ELEKTRONARZĘDZIA



SIECIOWE

Do maszyn:



Zastosowanie:

Do materiałów:

Dobierz odpowiednią średnicę piły.



D	F	Otwory dodatkowe	Z	K	P	$\alpha$	$\beta$	Symbol
mm	mm			mm	mm			
160	20	2/6/32	56	2,2	1,6	15°	15° ATB	292.160.56H
165	20	2/6/32	56	2,2	1,6	15°	15° ATB	292.165.56H
190	30	2/7/42	64	2,6	1,6	15°	15° ATB	292.190.64M
200	30	COMBI3	64	3,2	2,2	5°	15° ATB	285.064.08M
210	30	2/7/42	64	2,8	1,8	15°	15° ATB	292.210.64M
216	30	2/7/42	80	2,8	1,8	-5° Neg.	15° ATB	292.216.80M
230	30	2/7/42 + 2/10/60	64	2,8	1,8	15°	15° ATB	292.230.64M
260	30	COMBI3	80	2,5	1,8	-5° Neg.	15° ATB	294.080.11M

Cięcie drewna litego wzdłuż włókien

Cięcie drewna litego wzdłuż i poprzek włókien

Cięcie precyzyjne drewna litego w poprzek włókien

Cięcie płyt laminowanych

Cięcie płyt HPL

Cięcie aluminium

Cięcie bezstykowej stali

Cięcie stali nierdzewnej

Cięcie płyt warstwowych

Cięcie drewna z gwóźdźmi

Tarcze z nasypem węglkowym do szliferek kątowych

Cięcie włókno-cementu

Pły tarczowe ogrodowe

Frezy do lamello P-System®

Frezy naciągające do lamelk

Frezy do wycinania wad w drewnie

# Cięcie precyzyjne drewna litego w poprzek włókien

Ultracienka piła do AKU z powłoką P.T.F.E.



## 273 ITK PLUS™



**DREWNO LITE**

**ELEKTRONARZĘDZIA**



**AKUMULATOROWE**

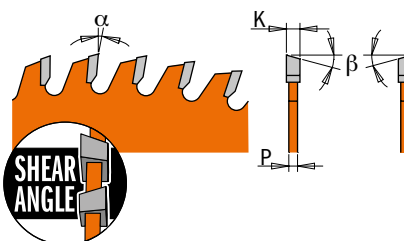

Do materiałów:



DREWNO



SKLEJKA



PŁYTY MELAMINOWANE



PŁYTY LAMINOWANE

Zastosowanie:



CIĘCIE POPRZECZNE

Do maszyn:



PIŁARKI



PIŁARKO-ZAGŁĘBIARKI



UKOŚNICE



UKOŚNICE PRZESUWNE



PIŁY RAMIENIOWE



PIŁARKI STOŁOWE

Dobierz odpowiednią średnicę piły.

D	F	Otwory dodatkowe	Z	K	P	α	β	Symbol
mm	mm			mm	mm			
50	10	-	20	1,1	0,8	15°	10° ATB	273.050.20D <small>new</small>
80	10	-	36	1,6	1,0	15°	10° ATB	273.080.36D <small>new</small>
160	20 (+16)	2/6/32	56	1,8	1,2	12°	10° ATB + 8° Shear	273.160.56H
165	20 (+15,87)	2/6/32	56	1,6	1,0	12°	15° ATB + 8° Shear	273.165.56H
190	30 (+20+16)	2/7/42	64	1,7	1,1	15°	10° ATB + 8° Shear	273.190.64M
216	30	2/7/42	64	1,8	1,2	-5° Neg.	10° ATB + 8° Shear	273.216.64M
250	30	COMBI3	80	2,4	1,6	12°	10° ATB + 8° Shear	273.250.80M
300	30	COMBI3	96	2,6	1,8	12°	10° ATB + 8° Shear	273.300.96M

Cięcie drewna litego wzdłuż włókien  
 Cięcie drewna litego wzdłuż w poprzek włókien  
 Cięcie precyzyjne drewna litego w poprzek włókien  
 Cięcie płyt laminowanych  
 Cięcie płyt HPL  
 Cięcie aluminium  
 Cięcie bezskrowe stali  
 Cięcie stali nierdzewnej  
 Cięcie płyt warstwowych  
 Cięcie drewna z gwóźdźkami  
 Tarcze z nasypem węglkowym do szliferek kątowych  
 Cięcie włókno-cementu  
 Piły tarczowe ogrodowe  
 Frezy do Lamello P-Systemi  
 Frezy utłające do lametek  
 Frezy do wychniania wad w drewnie

# Cięcie drewna litego wzdłuż i w poprzek włókien

Opakowanie zbiorcze 5 szt. lub 10 szt.



## K CONTRACTOR®



DREWNO LITE

ELEKTRONARZĘDZIA



SIECIOWE

Do materiałów:



Zastosowanie:

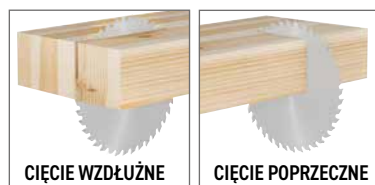

Do maszyn:

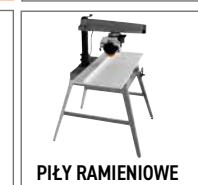

Dobierz odpowiednią średnicę piły.

Zastosowanie	Pakowanie	D mm	F mm	Otwory dodatkowe	Z	K mm	P mm	$\alpha$	$\beta$	Symbol
Piła do cięcia poprzecznego	Opakowanie zbiorcze	136	20	-	18	1,5	1	15°	15° ATB	K13618H-X10
Piła do cięcia poprzecznego	Opakowanie zbiorcze	160	20	2/6/32	24	2,2	1,4	15°	15° ATB	K16024H-X10
Piła wykańczająca**	Opakowanie zbiorcze	160	20	2/6/32	40	2,2	1,4	10°	15° ATB	K16040H-X10
Piła do cięcia poprzecznego	Opakowanie zbiorcze	165	20	2/6/32	24	1,7	1,1	15°	15° ATB	K16524H-X10
Piła do cięcia poprzecznego	Opakowanie zbiorcze	190	30	2/7/42	24	2,2	1,4	20°	10° ATB	K19024M-X10
Piła do cięcia poprzecznego	Opakowanie zbiorcze	216	30	2/7/42	24	2,4	1,6	-5° Neg.	15° ATB	K21624M-X10
Piła wykańczająca**	Opakowanie zbiorcze	216	30	2/7/42	48	2,4	1,6	-5° Neg.	15° ATB	K21648M-X10
Piła do cięcia poprzecznego	Opakowanie zbiorcze	250	30	COMBI3	40	2,6	1,8	15°	10° ATB	K25040M-X05

\*\* Idealnie wykańczająca krawędzie.

Cięcie drewna litego wzdłuż włókien

Cięcie drewna litego wzdłuż i poprzek włókien

Cięcie precyzyjne drewna litego w poprzek włókien

Cięcie płyt laminowanych

Cięcie płyt HPL

Cięcie aluminium

Cięcie bezskowatej stali

Cięcie stali nierdzewnej

Cięcie płyt warstwowych

Cięcie drewna z gwóźdźkami

Tarcze z nasypem węglkowym do szliferek kątowych

Cięcie włókno-cementu

Piły tarczowe ogrodowe

Frezy do lamello P-System®

Frezy naciągające do lamelek

Frezy do wycinania wad w drewnie

# Cięcie drewna litego wzdłuż i w poprzek włókien

Opakowanie blister 1 szt.



## K CONTRACTOR®

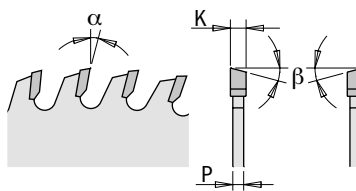

DREWNO LITE

ELEKTRONARZEDZIA



SIECIOWE

Do materiałów:



DREWNO



PŁYTA OSB



SKLEJKA

Zastosowanie:

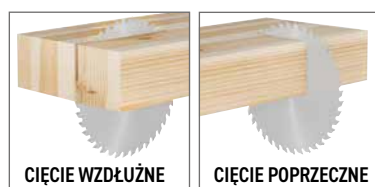

Do maszyn:



PILARKO-ZAGŁĘBIARKI



UKOŚNICE



PIŁY RAMIENIOWE



MOBILNE PILARKI STOLIKOWE



PILARKI STOŁOWE

Dobierz odpowiednią średnicę piły.

Zastosowanie	Pakowanie	D mm	F mm	Otwory dodatkowe	Z	K mm	P mm	$\alpha$	$\beta$	Symbol
Piła wykańczająca	Blister	85	15	-	24	1,1	0,7	12°	5° ATB	K02403
Piła do cięcia poprzecznego	Blister	160	20	2/6/33	24	2,2	1,4	15°	15° ATB	K16024H
Piła wykańczająca**	Blister	160	20	2/6/32	40	2,2	1,4	10°	15° ATB	K16040H
Piła do cięcia poprzecznego	Blister	165	20	2/6/32	24	1,7	1,1	15°	15° ATB	K16524H
Piła do cięcia poprzecznego	Blister	190	30	2/7/42	24	2,2	1,4	20°	10° ATB	K19024M
Piła do cięcia poprzecznego	Blister	216	30	2/7/42	24	2,4	1,6	-5° Neg.	15° ATB	K21624M
Piła wykańczająca**	Blister	216	30	2/7/42	48	2,4	1,6	-5° Neg.	15° ATB	K21648M

\*\* Idealnie wykańczająca krawędzie.

Cięcie drewna litego wzdłuż włókien  
 Cięcie drewna litego wzdłuż i poprzek włókien  
 Cięcie precyzyjne drewna litego w poprzek włókien  
 Cięcie płyt laminowanych  
 Cięcie płyt HPL  
 Cięcie aluminium  
 Cięcie bezstopniowej stali  
 Cięcie stali nierdzewnej  
 Cięcie płyt warstwowych  
 Cięcie drewna z gwóźdźkami  
 Tarcze z nasypem węglowym do szliferek kątowych  
 Cięcie włókno-cementu  
 Piły tarczowe ogrodowe  
 Frezy do lamello P-System®  
 Frezy nutilujące do lamellek  
 Frezy do wycinania wad w drewnie



# HPL I PŁYTY LAMINOWANE



Płyta laminowana		
Orange Chrom	Perfekcyjna piła z powłoką Chromową	18
Industrial	Profesjonalna piła z powłoką P.T.F.E	19
Płyta HPL		
Orange Chrom	Perfekcyjna piła – AKU i sieć – z powłoką Chromową	20
Industrial	Profesjonalna piła z powłoką P.T.F.E	21
ITK Plus	Ultracienka piła do AKU z powłoką P.T.F.E.	22

new

# Cięcie płyt laminowanych

## Perfekcyjna piła z powłoką Chromową



### 281 ORANGE CHROME®



#### PŁYTY LAMINOWANE

#### ELEKTRONARZĘDZIA



SIECIOWE

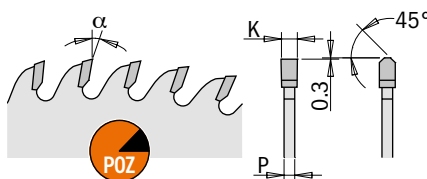

#### Zastosowanie:

#### Do maszyn:



CIĘCIE POPRZECZNE



PILARKO-ZAGŁĘBIARKI



UKOŚNICE

Dobierz odpowiednią średnicę piły.

#### Do materiałów:

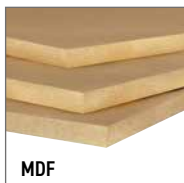

D	F	Otwory dodatkowe	Z	K	P	α	β	Symbol
mm	mm			mm	mm			
160	20	2/6/32	48	2,2	1,6	4°	TCG	281.760.48H
190	20 (FESTOOL® FF)	-	54	2,6	1,8	4°	TCG	281.790.54FF

Cięcie drewna litego wzdłuż włókien  
 Cięcie drewna litego wzdłuż poprzek włókien  
 Cięcie precyzyjne drewna litego w poprzek włókien  
 Cięcie płyt laminowanych  
 Cięcie płyt HPL  
 Cięcie aluminium  
 Cięcie beziskrzewej stali  
 Cięcie stali nierdzewnej  
 Cięcie płyt warstwowych  
 Cięcie drewna z gwóźdźkami  
 Tarcze z nasypem węglkowym do szliferek kątowych  
 Cięcie włókno-cementu  
 Płytytarzowe ogrodowe  
 Frezy do lamello P-System®  
 Frezy outujące do lameltek  
 Frezy do wycinania wad w drewnie

## 281 INDUSTRIAL



### PŁYTY LAMINOWANE

#### ELEKTRONARZĘDZIA



#### SIECIOWE

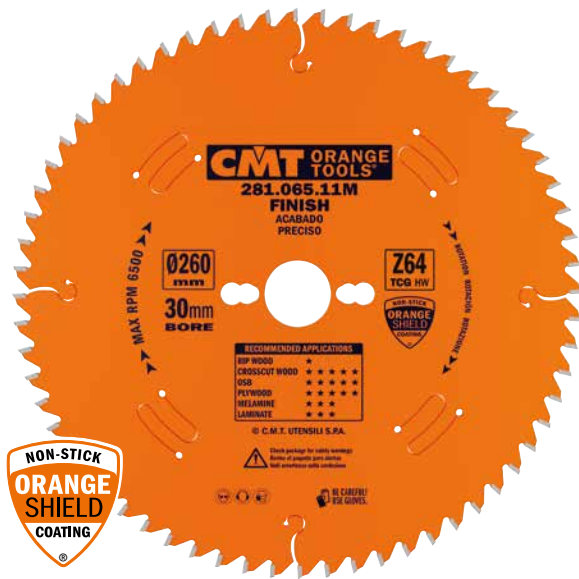

#### Do maszyn:



#### Do materiałów:



Dobierz odpowiednią średnicę piły.

Szczegółowe informacje odnośnie sugerowanego materiału znajdują się na tarczy.

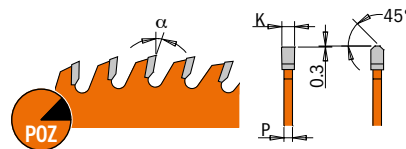

#### Pozytyw

D	F	Otwory dodatkowe	Z	K	P	$\alpha$	$\beta$	Symbol
mm	mm			mm	mm			
160	20 (VIRUTEX®)	4/7/32 45°	40	2,2	1,6	10°	TCG	281.160.40H
160	20	2/6/32	48	2,2	1,6	5°	TCG	281.160.48H
200	30	2/7/42	64	3,2	2,2	10°	TCG	281.064.08M
220	30	2/7/42	64	3,2	2,2	10°	TCG	281.064.09M
225	30	2/7/42	64	2,6	1,8	4°	TCG	281.225.64M

#### Negatyw

D	F	Otwory dodatkowe	Z	K	P	$\alpha$	$\beta$	Symbol
mm	mm			mm	mm			
160	20	2/6/32	56	2,2	1,6	-3° Neg.	TCG	281.161.56H
165	20	2/6/32	56	2,2	1,6	-3° Neg.	TCG	281.166.56H
260	30	COMBI3	64	2,5	1,8	-3° Neg.	TCG	281.065.11M

Cięcie drewna litego  
wzdłuż włókien

Cięcie drewna litego  
wzdłuż i poprzek  
włókien

Cięcie precyzyjne  
drewna litego  
w poprzek włókien

Cięcie płyt  
laminowanych

Cięcie płyt HPL

Cięcie  
aluminium

Cięcie  
bezsłowne stali

Cięcie stali  
nierdzewnej

Cięcie płyt  
warstwowych

Cięcie drewna  
z gwóźdźmi

Tarcze z nasypem  
węglowym do  
szliferek kątowych

Cięcie  
włókno-cementu

Pły tarczowe  
ogrodowe

Frezy do lamello  
P-System®

Frezy naciągające  
do lametek

Frezy do wycinania  
wad w drewnie

# Cięcie płyt HPL

Perfekcyjna piła z powłoką Chromową

new

**CMT ORANGE TOOLS**



## 281 ORANGE CHROME®



**HPL**

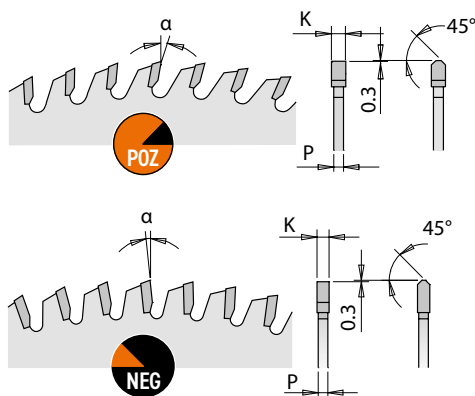

### Do maszyn:



Dobierz odpowiednią średnicę piły.

### Zastosowanie:

### Do materiałów:



D	F	Otwory dodatkowe	Z	K	P	$\alpha$	$\beta$	Symbol
mm	mm			mm	mm			
160	20	2/6/32	52	1,8	1,2	-5° Neg.	TCG	281.761.52H
165	20	2/6/32	52	1,8	1,2	-5° Neg.	TCG	281.766.52H
168	20	2/6/32	52	1,8	1,2	-5° Neg.	TCG	281.768.52H
190	30	2/7/42	54	2,6	1,8	4°	TCG	281.790.54M
210	30	2/7/42	60	2,6	1,6	-3° Neg.	TCG	281.810.60M
216	30	2/7/42	64	2,6	1,6	-3° Neg.	TCG	281.816.64M

Cięcie drewna litego wzdłuż włókien  
 Cięcie drewna litego wzdłuż poprzek włókien  
 Cięcie precyzyjne drewna litego w poprzek włókien  
 Cięcie płyt laminowanych  
 Cięcie płyt HPL  
 Cięcie aluminium  
 Cięcie bezkrzemianowej stali  
 Cięcie stali nierdzewnej  
 Cięcie płyt warstwowych  
 Tarcze z nasypem węglowym do szliferek kątowych  
 Cięcie włókno-cementu  
 Piły tarczowe ogrodowe  
 Frezy do lamello P-System®  
 Frezy outiujące do lametek  
 Frezy do wycinania wad w drewnie



### 296-297 INDUSTRIAL

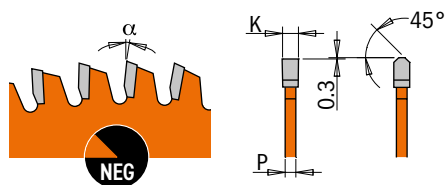

**HPL**

**ELEKTRONARZĘDZIA**

**SIECIOWE**

#### Do maszyn:



#### Do materiałów:

Dobierz odpowiednią średnicę piły.

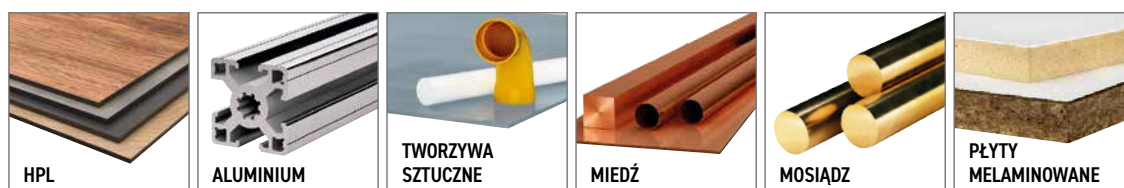

D	F	Otwory dodatkowe	Z	K	P	$\alpha$	$\beta$	Symbol
mm	mm			mm	mm			
120	20	2/5,5/30	36	1,8	1,2	-6° Neg.	TCG	296.120.36H
160	20	2/6/32	40	2,2	1,6	-6° Neg.	TCG	296.160.40H
160	20	2/6/32	56	2,2	1,6	-6° Neg.	TCG	296.160.56H
165	20	2/6/32	40	2,2	1,6	-6° Neg.	TCG	296.165.40H
165	20	2/6/32	56	2,2	1,6	-6° Neg.	TCG	296.165.56H
180	20	2/6/32	40	2,8	2,2	-6° Neg.	TCG	296.180.40H
190	30	2/7/42	40	2,8	2,2	-6° Neg.	TCG	296.190.40M
190	30	2/7/42	64	2,8	2,2	-6° Neg.	TCG	296.190.64M
190	20 (FESTOOL® FF)	5/7/2,5	64	2,8	2,2	-6° Neg.	TCG	296.190.64FF
200	30	COMBI3	48	2,8	2,2	-6° Neg.	TCG	296.200.48M
210	30	2/7/42	48	2,8	2,2	-6° Neg.	TCG	296.210.48M
210	30	2/7/42	64	2,8	2,2	-6° Neg.	TCG	296.210.64M
216	30	2/7/42	64	2,8	2,2	-6° Neg.	TCG	297.064.09M
216	30	2/7/42	80	2,8	2,2	-6° Neg.	TCG	297.080.09M
225	30	2/7/42	64	2,8	2,2	-6° Neg.	TCG	296.225.64M
230	30	2/7/42	48	2,8	2,2	-6° Neg.	TCG	296.230.48M
235	30	2/7/42	48	2,8	2,2	-6° Neg.	TCG	296.235.48M

Cięcie drewna litego  
wzdłuż włókien

Cięcie drewna litego  
wzdłuż i poprzek  
włókien

Cięcie precyzyjne  
drewna litego  
w poprzek włókien

Cięcie płyt  
laminowanych

Cięcie płyt HPL

Cięcie aluminium

Cięcie  
beżstworzonej  
stali

Cięcie stali  
nierdzewnej

Cięcie płyt  
warstwowych

Cięcie drewna  
z gwóźdźmi

Tarcze z nasypem  
węglkowym do  
szliferek kątowych

Cięcie  
włókno-cementu

Płyty tarczowe  
ogrodowe

Frezy do lamello  
P-System®

Frezy nitujące  
do lametek

Frezy do wycinania  
wad w drewnie



### 276 ITK PLUS™

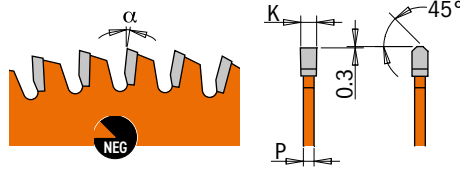

### HPL

ELEKTRONARZĘDZIA

AKUMULATOROWE

#### Do maszyn:



#### Do materiałów:

Dobierz odpowiednią średnicę piły.

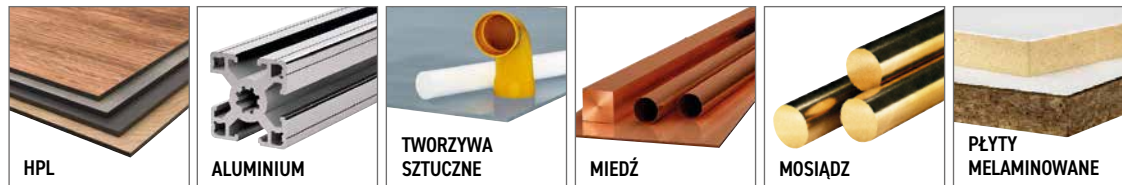

D	F	Otwory dodatkowe	Z	K	P	α	β	Symbol
mm	mm			mm	mm			
140	20	2/6/32,5	48	1,8	1,2	-6° Neg.	TCG	276.140.48H <small>new</small>
160	20 (+16)	2/6/32	48	1,8	1,2	-6° Neg.	TCG	276.160.48H
165	20 (+15,87)	2/6/32	56	1,8	1,2	-6° Neg.	TCG	276.165.56H <small>new</small>
168	20	2/6/32	52	1,8	1,2	-5° Neg.	TCG	276.168.52H <small>new</small>
184	20 (+16+15,87)	2/7/42	48	1,8	1,2	-6° Neg.	TCG	276.184.48H
190	30 (+20+16)	2/7/42	64	1,8	1,2	-6° Neg.	TCG	276.190.64M
210	30 (+25)	2/7/42	64	1,8	1,2	-6° Neg.	TCG	276.210.64M
216	30	2/7/42	64	2,2	1,6	-6° Neg.	TCG	276.216.64M
250	30	COMBI3	80	2,6	1,8	-6° Neg.	TCG	276.250.80M
300	30	COMBI3	96	2,8	2,0	-6° Neg.	TCG	276.300.96M
305	30	COMBI3	96	2,8	2,0	-6° Neg.	TCG	276.305.96M

Cięcie drewna litego wzdłuż włókien  
 Cięcie drewna litego w poprzek włókien  
 Cięcie precyzyjne drewna litego w poprzek włókien  
 Cięcie płyt laminowanych  
 Cięcie płyt HPL  
 Cięcie aluminium  
 Cięcie bezstopniowej stali  
 Cięcie stali nierdzewnej  
 Cięcie płyt warstwowych  
 Cięcie drewna z gwóźdźkami  
 Tarce z nasypem węglowym do szliferek kątowych  
 Cięcie włókno-cementu  
 Piły tarczowe ogrodowe  
 Frezy do lameli P-System™  
 Frezy nutilujące do lamelki  
 Frezy do wycinania wad w drewnie

# ALUMINIUM



Aluminium		
Orange Chrom	Perfekcyjna piła z powłoką Chromową	24
Industrial	Profesjonalna piła z powłoką P.T.F.E - dodatni kąt natarcia (ścianka >3 mm)	25
Industrial	Profesjonalna piła z powłoką P.T.F.E - ujemny kąt natarcia	26
ITK Plus	Ultracienka piła do AKU z powłoką P.T.F.E.	27

# Cięcie aluminium

Perfekcyjna piła z powłoką Chromową

296-297

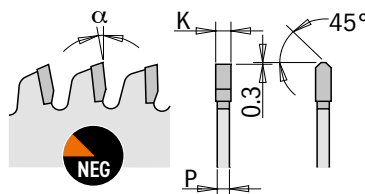

ALUMINIUM

ELEKTRONARZĘDZIA



SIECIOWE

AKUMULATOROWE



Do maszyn:



PILARKI, PILARKO-ZAGŁĘBIARKI

UKOŚNICE

UKOŚNICE PRZESUWNE

MOBILNE PILARKI STOLIKOWE

Dobierz odpowiednią średnicę piły.

Do materiałów:

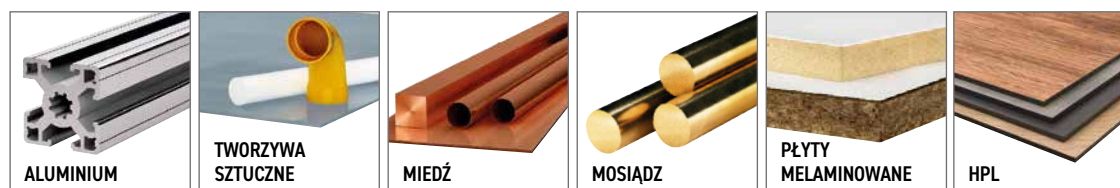

D	F	Otwory dodatkowe	Z	K	P	$\alpha$	$\beta$	Symbol
mm	mm			mm	mm			
160	20	2/6/32	52	2,2	1,8	-5° Neg.	TCG	296.760.52H
160	20	2/6/32	52	1,8	1,2	-5° Neg.	TCG	296.761.52H
168	20	2/6/32	52	1,8	1,2	-5° Neg.	TCG	296.768.52H
216	30	2/7/42	64	2,3	1,6	0°	TCG	297.816.64M

Cięcie drewna litego wzdłuż włókien  
 Cięcie drewna litego wzdłuż poprzek włókien  
 Cięcie precyzyjne drewna litego w poprzek włókien  
 Cięcie płyt laminowanych  
 Cięcie płyt HP  
 Cięcie aluminium  
 Cięcie beziskrówce stali  
 Cięcie stali nierdzewnej  
 Cięcie płyt warstwowych  
 Cięcie drewna z gwoździami  
 Tarcze z nasypem węglowym do szlifierek kątowych  
 Cięcie włókno-cementu  
 Płytarczowe ogrodowe  
 Frezy do lamello P-System®  
 Frezy outujące do lamelek  
 Frezy do wycinania wad w drewnie



# Cięcie aluminium

Profesjonalna piła z powłoką P.T.F.E – dodatni kąt natarcia (ścianka >3 mm)



284

**INDUSTRIAL**

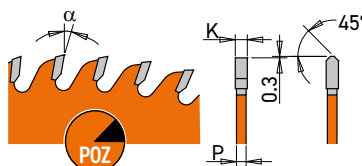

ALUMINIUM

ELEKTRONARZĘDZIA



SIECIOWE

## Do maszyn:



PILARKI, PILARKO-ZAGŁĘBIARKI



UKOŚNICE

## Do materiałów:



ALUMINIUM



TWORZYWA SZTUCZNE



MIEDŹ



MOSIĄDZ



PŁYTY MELAMINOWANE

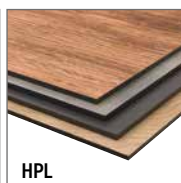

HPL

D mm	F mm	Otwory dodatkowe	Z	K mm	P mm	α	β	Symbol
160	20	2/6/32	24	2,2	1,6	5°	TCG	284.160.24H
190	30	2/7/42	30	2,6	2,2	5°	TCG	284.190.30M
216	30	2/7/42	40	2,6	2,2	5°	TCG	284.216.40M

Cięcie drewna litego  
wzdłuż włókien

Cięcie drewna litego  
wzdłuż i poprzek  
włókien

Cięcie precyzyjne  
drewna litego  
w poprzek włókien

Cięcie płyt  
laminowanych

Cięcie płyt HPL

Cięcie  
aluminium

Cięcie  
beżelkowe stali

Cięcie stali  
nierdzewnej

Cięcie płyt  
warstwowych

Cięcie drewna  
z gwoździami

Tarcze z nasypem  
węglkowym do  
szliferek kątowych

Cięcie  
włókno-cementu

Pły tarczowe  
ogrodowe

Frezy do lamello  
P-System®

Frezy naciągające  
do lametek

Frezy do wycinania  
wad w drewnie

# Cięcie aluminium

Profesjonalna piła z powłoką P.T.F.E - ujemny kąt natarcia

**296-297 INDUSTRIAL**

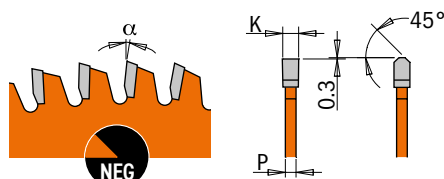

ALUMINIUM

ELEKTRONARZĘDZIA



SIECIOWE

Do maszyn:



PILARKI, PILARKO-ZAGŁĘBIARKI

UKOŚNICE

UKOŚNICE PRZESUWNE

PILARKI STOŁOWE

Dobierz odpowiednią średnicę piły.

Do materiałów:

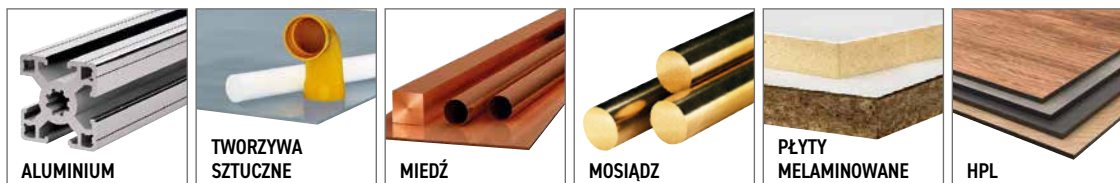

ALUMINIUM

TWORZYWA SZTUCZNE

MIEDŹ

MOSIĄDZ

PŁYTY MELAMINOWANE

HPL

D	F	Otwory dodatkowe	Z	K	P	α	β	Symbol
mm	mm			mm	mm			
120	20	2/5,5/30	36	1,8	1,2	-6° Neg.	TCG	296.120.36H
160	20	2/6/32	40	2,2	1,6	-6° Neg.	TCG	296.160.40H
160	20	2/6/32	56	2,2	1,6	-6° Neg.	TCG	296.160.56H
165	20	2/6/32	40	2,2	1,6	-6° Neg.	TCG	296.165.40H
165	20	2/6/32	56	2,2	1,6	-6° Neg.	TCG	296.165.56H
180	20	2/6/32	40	2,8	2,2	-6° Neg.	TCG	296.180.40H
190	30	2/7/42	40	2,8	2,2	-6° Neg.	TCG	296.190.40M
190	30	2/7/42	64	2,8	2,2	-6° Neg.	TCG	296.190.64M
190	20 (FESTOOL® FF)	5/7/2,5	64	2,8	2,2	-6° Neg.	TCG	296.190.64FF
200	30	COMBI3	48	2,8	2,2	-6° Neg.	TCG	296.200.48M
210	30	2/7/42	48	2,8	2,2	-6° Neg.	TCG	296.210.48M
210	30	2/7/42	64	2,8	2,2	-6° Neg.	TCG	296.210.64M
216	30	2/7/42	64	2,8	2,2	-6° Neg.	TCG	297.064.09M
216	30	2/7/42	80	2,8	2,2	-6° Neg.	TCG	297.080.09M
225	30	2/7/42	64	2,8	2,2	-6° Neg.	TCG	296.225.64M
230	30	2/7/42	48	2,8	2,2	-6° Neg.	TCG	296.230.48M
235	30	2/7/42	48	2,8	2,2	-6° Neg.	TCG	296.235.48M

Cięcie drewna litego wzdłuż włókien  
 Cięcie drewna litego wzdłuż poprzek włókien  
 Cięcie precyzyjne drewna litego w poprzek włókien  
 Cięcie płyt laminowanych  
 Cięcie płyt HP  
 Cięcie aluminium  
 Cięcie bezstopniowej stali  
 Cięcie stali nierdzewnej  
 Cięcie płyt warstwowych  
 Cięcie drewna z gwóźdźmi  
 Tarcze z nasypem węglowym do szliferek kątowych  
 Cięcie włókno-cementu  
 Pity tarczowe ogrodowe  
 Frezy do lamel P-System®  
 Frezy nutowe do lamel  
 Frezy do wycinania wad w drewnie

# Cięcie aluminium

Ultracienka piła do AKU z powłoką P.T.F.E.



## 276 ITK PLUS™

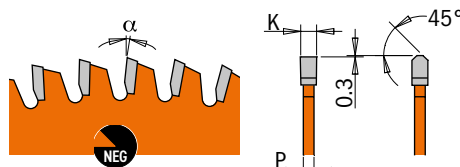

ALUMINIUM

ELEKTRONARZĘDZIA



AKUMULATOROWE

### Do maszyn:



PILARKI

PILARKO-ZAGŁĘBIARKI

UKOŚNICE

UKOŚNICE PRZESUWNE

PIŁY RAMIENIOWE

PILARKI STOŁOWE

### Do materiałów:

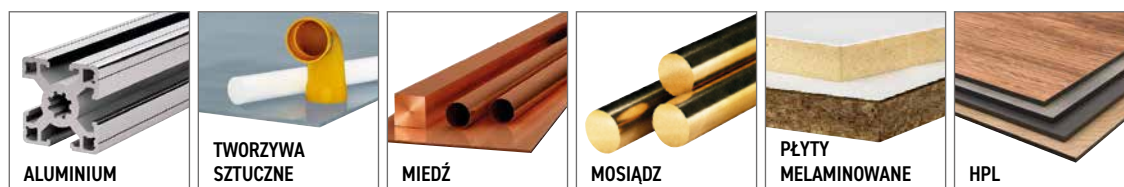

ALUMINIUM

TWORZYWA SZTUCZNE

MIEDŹ

MOSIĄDZ

PŁYTY MELAMINOWANE

HPL

Dobierz odpowiednią średnicę piły.

D	F	Otwory dodatkowe	Z	K	P	α	β	Symbol
mm	mm			mm	mm			
140	20	2/6/32,5	48	1,8	1,2	-6° Neg.	TCG	276.140.48H
160	20 (+16)	2/6/32	48	1,8	1,2	-6° Neg.	TCG	276.160.48H
165	20 (+15,87)	2/6/32	56	1,8	1,2	-6° Neg.	TCG	276.165.56H
168	20	2/6/32	52	1,8	1,2	-5° Neg.	TCG	276.168.52H
184	20 (+16+15,87)	2/7/42	48	1,8	1,2	-6° Neg.	TCG	276.184.48H
190	30 (+20+16)	2/7/42	64	1,8	1,2	-6° Neg.	TCG	276.190.64M
210	30 (+25)	2/7/42	64	1,8	1,2	-6° Neg.	TCG	276.210.64M
216	30	2/7/42	64	2,2	1,6	-6° Neg.	TCG	276.216.64M
250	30	COMBI3	80	2,6	1,8	-6° Neg.	TCG	276.250.80M
300	30	COMBI3	96	2,8	2,0	-6° Neg.	TCG	276.300.96M
305	30	COMBI3	96	2,8	2,0	-6° Neg.	TCG	276.305.96M

Cięcie drewna litego  
wzdłuż włókien

Cięcie drewna litego  
wzdłuż i poprzek  
włókien

Cięcie precyzyjne  
drewna litego  
w poprzek włókien

Cięcie płyt  
laminiowanych

Cięcie płyt HPL

Cięcie  
aluminium

Cięcie  
beżstworowej stali

Cięcie stali  
nierdzewnej

Cięcie płyt  
warstwowych

Cięcie drewna  
z gwóźdźkami

Tarcze z nasypem  
węglkowym do  
szliferek kątowych

Cięcie  
włókno-cementu

Pły tarczowe  
ogrodowe

Frezy do lamello  
P-System®

Frezy tnące  
do lamelk

Frezy do wycinania  
wad w drewnie

# STAL I PŁYTY WARSTWOWE



Stal i płyty warstwowe		
Industrial	Stal   Profesjonalna piła z powłoką P.T.F.E	29
Industrial	Stal nierdzewna   Piła z powłoką P.T.F.E	30
Industrial	Płyty warstwowe   Profesjonalna piła z powłoką P.T.F.E	31

# Cięcie beziskrowe stali

STAL | Profesjonalna piła z powłoką P.T.F.E



## 226 INDUSTRIAL

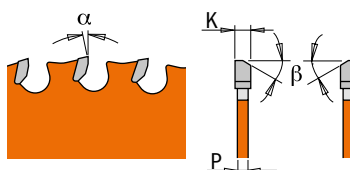

**STAL**

**ELEKTRONARZĘDZIA**

**SIECIOWE AKUMULATOROWE**

### Do maszyn:



Maszyny z regulacją obrotów.  
Dobierz odpowiednią średnicę piły.

### Do materiałów:



D mm	F mm	Otwory dodatkowe	Z	K mm	P mm	$\alpha$	$\beta$	MAX RPM	Symbol
136	20 (+10)	-	56	1,5	1,2	0°	8° FWF	6000	226.136.56H
150	20	-	60	1,6	1,2	0°	8° FWF	6000	226.150.60H
160	20 (+16)	2/6/32	60	2	1,6	0°	8° FWF	6000	226.160.60H
165	20	2/6/32	60	1,6	1,2	0°	8° FWF	6000	226.165.60H
184	30 (+16+20)	2/7/42	64	2	1,6	0°	8° FWF	6000	226.184.64M
190	30 (+20)	2/7/42	64	2	1,6	0°	8° FWF	6000	226.190.64M
210	30	2/7/42	64	2,2	1,8	0°	8° FWF	4500	226.210.64M
216	30	2/7/42	64	2,2	1,8	0°	8° FWF	3500	226.216.64M
254	15,87	-	60	2,2	1,8	0°	8° FWF	3000	226.060.10
254	30	COMBI3	60	2,2	1,8	0°	8° FWF	3000	226.060.10M
305	25,4	-	80	2,2	1,8	0°	8° FWF	2000	226.080.12
305	30	COMBI3	80	2,2	1,8	0°	8° FWF	2000	226.080.12M
355	25,4	-	90	2,2	1,8	0°	8° FWF	2000	226.090.14
355	30	COMBI3	90	2,2	1,8	0°	8° FWF	2000	226.090.14M

Cięcie drewna litego  
wzdłuż włókien

Cięcie drewna litego  
wzdłuż i poprzek  
włókien

Cięcie precyzyjne  
drewna litego  
w poprzek włókien

Cięcie płyt  
laminowanych

Cięcie płyt HPL

Cięcie  
aluminium

Cięcie  
beżiskrowe stali

Cięcie stali  
nierdziennej

Cięcie płyt  
warstwowych

Cięcie drewna  
z gwóźdźmi

Tarcze z nasypem  
węglkowym do  
szliferek kątowych

Cięcie  
włókno-cementu

Płyty tarczowe  
ogrodowe

Frezy do lamello  
P-System®

Frezy naciągające  
do lamelek

Frezy do wycinania  
wad w drewnie

# Cięcie stali nierdzewnej

STAL NIERDZEWNA | Profesjonalna piła z powłoką P.T.F.E



## 226 INDUSTRIAL



**STAL NIERDZEWNA**



Do maszyn:

Do materiałów:



Maszyny z regulacją obrotów.  
Dobierz odpowiednią średnicę piły.



Sugerowane do stali nierdzewnej powszechnie stosowanej, gatunek 302, 303, 304.  
Przy wyższych twardościach stali nie gwarantujemy wydajności (np. gatunek 316).

D	F	Otwory dodatkowe	Z	K	P	$\alpha$	$\beta$	MAX RPM	Symbol
mm	mm			mm	mm				
160	20	2/6/32	40	1,8	1,4	0°	TCG	6000	226.540.06H
184	15,87	-	48	2,0	1,6	0°	TCG	6000	226.548.07
190	30	2/7/42	48	1,8	1,4	0°	TCG	6000	226.548.07M
216	30	2/7/42	56	1,8	1,4	0°	TCG	3500	226.556.09M
250	30	COMBI3	72	2,2	1,8	0°	10° FWF	3000	226.572.10M
254	15,87	-	72	2,2	1,8	0°	10° FWF	3000	226.572.10
300	30	COMBI3	80	2,2	1,8	0°	10° FWF	2000	226.580.12M
305	25,4	-	80	2,2	1,8	0°	10° FWF	2000	226.580.12
355	25,4	-	90	2,2	1,8	0°	10° FWF	2000	226.590.14
355	30	COMBI3	90	2,2	1,8	0°	10° FWF	2000	226.590.14M

Cięcie drewna litego wzdłuż włókien  
 Cięcie drewna litego wzdłuż i poprzek włókien  
 Cięcie precyzyjne drewna litego w poprzek włókien  
 Cięcie płyt laminowanych  
 Cięcie płyt HP  
 Cięcie aluminium  
 Cięcie beziskrówce stali  
 Cięcie stali nierdzewnej  
 Cięcie płyt warstwowych  
 Cięcie drewna z gwóźdźkami  
 Tarcze z nasypem węglowym do szliferek kątowych  
 Cięcie włókno-cementu  
 Płytytarzowe ogrodowe  
 Frezy do lamello P-System®  
 Frezy outujące do lametek  
 Frezy do wycinania wad w drewnie

# Cięcie płyt warstwowych

PŁYTY WARSTWOWE | Profesjonalna piła z powłoką P.T.F.E



## 226 INDUSTRIAL

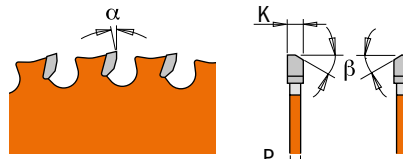
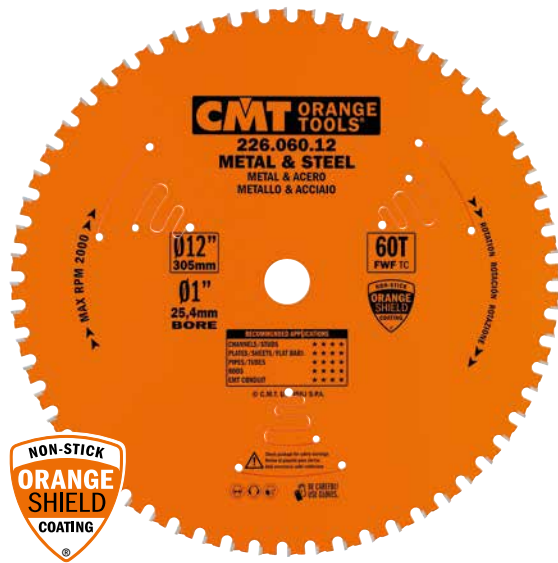

### PŁYTY WARSTWOWE

#### ELEKTRONARZĘDZIA



SIECIOWE

AKUMULATOROWE

#### Do maszyn:



PILARKO-ZAGŁĘBIARKI



UKOŚNICE

Maszyny z regulacją obrotów.  
Dobierz odpowiednią średnicę piły.

#### Do materiałów:



PROFILE OTWARTE



BLACHY I PŁASKOWNIKI



PROFILE ZAMKNIĘTE I RURY



PRĘTY



PRZEWÓD EMT



PŁYTY WARSTWOWE

D	F	Otwory dodatkowe	Z	K	P	$\alpha$	$\beta$	MAX RPM	Symbol
mm	mm			mm	mm				
136	10	-	30	1,5	1,2	0°	8° FWF	6000	226.030.05
136	20	-	30	1,5	1,2	0°	8° FWF	6000	226.030.05H
150	20	-	32	1,6	1,2	0°	8° FWF	6000	226.032.06H
160	20	2/6/32	30	2,0	1,6	0°	8° FWF	6000	226.030.06H
165	15,87	-	36	1,6	1,2	0°	8° FWF	6000	226.036.06
165	20	2/6/32	36	1,6	1,2	0°	8° FWF	6000	226.036.06H
165	30	2/7/42	36	1,6	1,2	0°	8° FWF	6000	226.036.06M
184	15,87	-	48	2,0	1,6	0°	8° FWF	6000	226.048.07
190	30	2/7/42	40	2,0	1,6	0°	8° FWF	6000	226.040.07M
203	15,87	-	48	2,2	1,8	0°	8° FWF	4500	226.048.08
210	30	2/7/42	48	2,2	1,8	0°	8° FWF	4500	226.048.08M
216	30	2/7/42	48	2,2	1,8	0°	8° FWF	3500	226.047.09M
235	30	2/7/42	48	2,2	1,8	0°	8° FWF	3500	226.048.09M
254	15,87	-	48	2,2	1,8	0°	8° FWF	3000	226.048.10
305	25,4	-	60	2,2	1,8	0°	8° FWF	2000	226.060.12
355	25,4	-	72	2,2	1,8	0°	8° FWF	2000	226.072.14

Cięcie drewna litego  
wzdłuż włókien

Cięcie drewna litego  
wzdłuż i poprzek  
włókien

Cięcie precyzyjne  
drewna litego  
w poprzek włókien

Cięcie płyt  
laminowanych

Cięcie płyt HPL

Cięcie  
aluminium

Cięcie  
beżakowe stali

Cięcie stali  
nierdzewnej

Cięcie płyt  
warstwowych

Cięcie drewna  
z gwóźdźmi

Tarcze z nasypem  
węglkowym do  
szliferek kątowych

Cięcie  
włókno-cementu

Płyty tarczowe  
ogrodowe

Frezy do lamello  
P-System®

Frezy nutujące  
do lamelek

Frezy do wycinania  
wad w drewnie

# PIŁY BUDOWLANE



## Piły budowlane

<b>new</b>	XTREME	Cięcie drewna z gwoździami - DEMOLITION	33
<b>new</b>	ITK Plus	Tarcze do szlifierek kątowych z nasypem HM i DIA	34
	ITK Plus	Cięcie włókno-cementu DIA	35
	ITK Plus	Piły tarczowe ogrodowe do podkaszarek spalinowych	36



# Cięcie drewna z gwoździami

## Cięcie drewna z gwoździami DEMOLITION



006¼" 006½" 007½"

### Do maszyn:



PILARKO-ZAGŁĘBIARKI



PILARKI

Dobierz odpowiednią średnicę piły.

### Do materiałów:



DREWNO/DREWNO Z GWOŹDZIAMI



DREWNO ROZBIÓRKOWE



BELKI KLEJONE WARSZTOWO



DREWNO IMPREGNOWANE



SKLEJKA



PŁYTY OSB

D	F	Otwory dodatkowe	Z	K	P	α	β	Symbol
mm	mm			mm	mm			
160	20	2/6/32	24	2,3	1,2	5°	5° ATB	286.760.24H
165	20	2/6/32	24	2,3	1,2	5°	5° ATB	286.765.24H
190	30	2/7/42	24	2,3	1,2	5°	5° ATB	286.790.24M

286.7 **X-TREME**



## DEMOLITION

DREWNO Z GWOŹDZIAMI



## INNOVATIONS

INTERNATIONAL PATENT PENDING

### ELEKTRONARZĘDZIA



SIECIOWE

AKUMULATOROWE



### ODCHUDZONY KORPUS:

Opatentowana konstrukcja korpusu minimalizuje masę tarczy, oraz minimalizuje wydzielanie się ciepła podczas cięcia co znacznie zwiększając wydajność cięcia w przypadku pilarek akumulatorowych. Mniejsze zużycie baterii = dłuższa praca.



### OPATENTOWANE OSTRZE:

Zaprojektowane, aby zapewnić najdłuższą żywotność narzędzia w najbardziej wymagających warunkach. Zęby węglkowe są lutowane głęboko wewnątrz płytki ostrza, co zapewnia doskonałą odporność na uderzenia gwoździ.



Zwycięzca nagrody PRO TOOL INNOWATION 2023 w kategorii piły tarczowe za innowacyjność oraz doskonałą jakość.

[www.protoolinnovationawards.com](http://www.protoolinnovationawards.com)

PTIA 2023 AWARD WINNER

Cięcie drewna lekkiego wzdłuż włókien

Cięcie drewna lekkiego wzdłuż / poprzek włókien

Cięcie precyzyjne drewna lekkiego w poprzek włókien

Cięcie płyt laminowanych

Cięcie płyt HPL

Cięcie aluminium

Cięcie bezszkrawnowej stali

Cięcie stali nierdzewnej

Cięcie płyt warstwowych

Cięcie drewna z gwoździami

Tarcze z nasypem węglkowym do szliferek kątowych

Cięcie włókno-cementu

Płyty tarczowe ogrodowe

Frezy do lamello P-System®

Frezy naciągające do lamelek

Frezy do wycinania wad w drewnie

# Tarcze z nasypem węglkowym do szlifierek kątowych new

Tarcze do szlifierek kątowych z nasypem HM i DIA



**286 ITK PLUS®**



D mm	F mm	Symbol
115	22,2 (+9,5+15,87)	286.115.01
125	22,2 (+20+15,87)	286.125.01
230	22,2	286.230.01

**MULTI-MATERIAŁY**

ELEKTRONARZĘDZIA

SIECIOWE AKUMULATOROWE

Do materiałów:



Do maszyn:

PILARKI KOMPAKTOWE SZLIFIERKI KĄTOWE

**ZAWSZE**

- Używaj obu rąk podczas pracy
- Stosuj osłonę tarczy
- Dobrze przymocuj obrabiany materiał

# Tarcze z nasypem węglkowym do szlifierek kątowych new

Tarcze do szlifierek kątowych z nasypem HM i DIA



**286.61 ITK PLUS®**



D mm	F mm	Symbol
115	22,2 (+9,5+15,87)	286.115.61
125	22,2 (+20+15,87)	286.125.61

**MULTI-MATERIAŁY**

ELEKTRONARZĘDZIA

SIECIOWE AKUMULATOROWE

Do materiałów:



Do maszyn:

PILARKI KOMPAKTOWE SZLIFIERKI KĄTOWE

**ZAWSZE**

- Używaj obu rąk podczas pracy
- Stosuj osłonę tarczy
- Dobrze przymocuj obrabiany materiał

Cięcie drewna litego wzdłuż włókien  
 Cięcie drewna litego wzdłuż i poprzek włókien  
 Cięcie precyzyjne drewna litego w poprzek włókien  
 Cięcie płyt laminowanych  
 Cięcie płyt HP  
 Cięcie aluminium  
 Cięcie bezsiarkowej stali  
 Cięcie stali nierdzewnej  
 Cięcie płyt warstwowych  
 Cięcie drewna z gwoździami  
 Tarcze z nasypem węglkowym do szlifierek kątowych  
 Cięcie włókna - cementu  
 Płytytarzowe ogrodowe  
 Frezy do lamello P-System  
 Frezy naciągające do lamellek  
 Frezy do wycinania wad w drewnie

# Cięcie włókno-cementu

## Cięcie włókno-cementu DIA

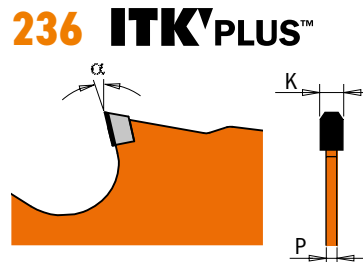
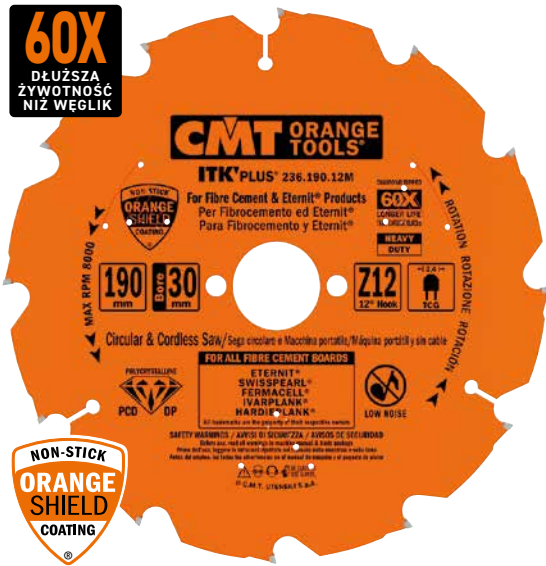

### WŁÓKNO-CEMENT

#### ELEKTRONARZĘDZIA



SIECIOWE AKUMULATOROWE

### Do maszyn:



Dobierz odpowiednią średnicę piły.

### Do materiałów:

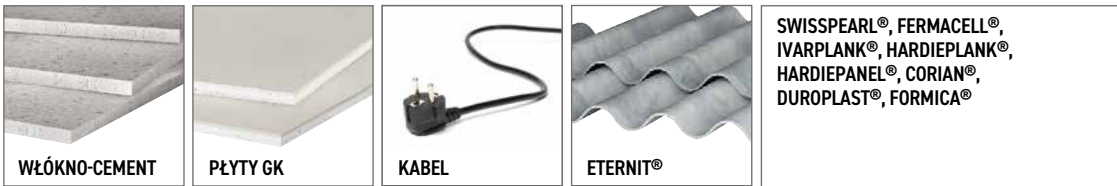

SWISSPEARL®, FERMACELL®, IVARPLANK®, HARDIEPANEL®, CORIAN®, DUROPLAST®, FORMICA®

D	F	Otwory dodatkowe	Z	K	P	α	β	Symbol
mm	mm			mm	mm			
85*	15	-	6	1,8	1,4	12°	TCG	236.085.06G
125*	22,2	-	7	2,0	1,4	5°	TCG	236.125.07
160	20	2/6/32	4	2,4	1,8	12°	TCG	236.160.04H
160	20	2/6/32	10	2,4	1,8	5°	TCG	236.160.10H
165	20 (+15,87)	2/6/32	4	1,8	1,4	12°	TCG	236.165.04H
165	20 (+15,87)	2/6/32	10	1,8	1,4	5°	TCG	236.165.10H
168	20	2/6/32	10	1,8	1,2	5°	TCG	236.168.10H <span style="color: red;">new</span>
180	20	2/6/32	4	2,4	1,8	12°	TCG	236.180.04H
190	30	2/7/42	4	2,4	1,8	12°	TCG	236.190.04M
190	30	2/7/42	12	2,4	1,8	12°	TCG	236.190.12M
210	30	2/7/42	12	2,4	1,8	12°	TCG	236.210.12M
216	30	2/7/42	14	2,4	1,8	12°	TCG	236.216.14M
230	30	2/7/42	4	2,4	1,8	12°	TCG	236.230.04M
250	30	COMBI3	16	2,4	1,8	12°	TCG	236.250.16M
300	30	COMBI3	20	2,4	1,8	12°	TCG	236.300.20M

\* Tarcze niewyciszone

Cięcie drewna litego wzdłuż włókien  
 Cięcie drewna litego wzdłuż i poprzek włókien  
 Cięcie precyzyjne drewna litego w poprzek włókien  
 Cięcie płyt laminowanych  
 Cięcie płyt HPL  
 Cięcie aluminium  
 Cięcie bezstykowej stali  
 Cięcie stali nierdzewnej  
 Cięcie płyt warstwowych  
 Cięcie drewna z gwóźdźkami  
 Tarcze z nasypem węglkowym do szliferek kątowych  
 Cięcie włókno-cementu  
 Płyty tarczowe ogrodowe  
 Frezy do lamella P-System®  
 Frezy tnące do lamelek  
 Frezy do wycinania wad w drewnie

Cięcie drewna litego wzdłuż włókien  
 Cięcie drewna litego wzdłuż i poprzek włókien  
 Cięcie precyzyjne drewna litego w poprzek włókien  
 Cięcie płyt laminowanych  
 Cięcie płyt HP  
 Cięcie aluminium  
 Cięcie bezstopniowej stali  
 Cięcie stali nierdzewnej  
 Cięcie płyt warstwowych  
 Cięcie drewna z gwóźdźmi  
 Tarcze z nasypem węglkowym do szliferek kątowych  
 Cięcie włókna - cementu  
 Piły tarczowe ogrodowe  
 Frezy do lamello P-System®  
 Frezy nutilujące do lamellek  
 Frezy do wycinania wad w drewnie



### 298 ITK<sup>+</sup> PLUS™



**MULTI-MATERIAŁY**

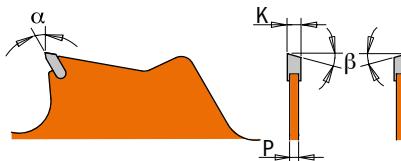

#### ZABEZPIECZONE ZĘBY

Zęby wlutowane głęboko w korpus, ograniczają możliwość pęknięcia zęba spowodowane przypadkowym kontaktem z elementami obcymi takimi jak: kamienie.

#### WYTRZYMAŁA ORAZ CIENKA TARCZA

Korpus wycięty z najlepszej gatunkowo stali. Cienki rżaz oraz specjalnie zaprojektowane perforacje korpusu, znacząco obniżają wagę i w ten sposób obciążenie maszyny.

#### OSTRZEŻENIE DOTYCZĄCE BEZPIECZEŃSTWA

Należy zawsze nosić okulary ochronne oraz ochraniacze słuchu. Uważnie przeczytaj instrukcję obsługi przed rozpoczęciem pracy.



Do maszyn:



Do materiałów:

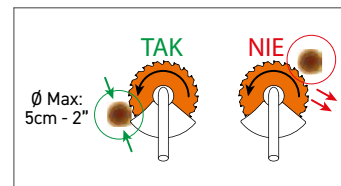

D	F	RPM MAX	Z	K	P	$\alpha$	$\beta$	Symbol
mm	mm			mm	mm			
250	25,4 (+20)	12.000	20	2,0	1,4	2°	8° ATB	298.250.20
250	25,4 (+20)	12.000	40	2,0	1,4	2°	8° ATB	298.250.40

# FREZY PIŁKOWE DO POŁĄCZEŃ



## Frezy piłkowe do połączeń

XTREME	Frezy do Lamello P-System	38
Industrial	Frezy nutujące do lametek	39
XTREME	Frezy do wycinania wad w drewnie – „tódeczki”	39

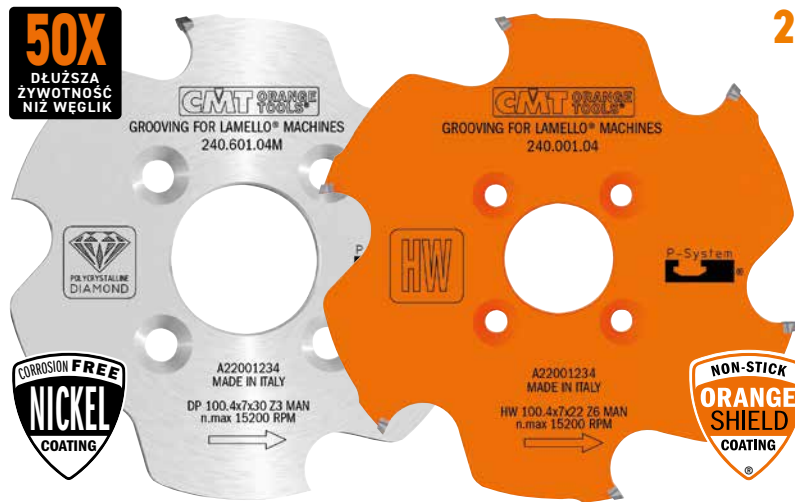

240 **X-TREME**



**DREWNO / MATERIAŁY DREWNOPOCHODNE**

ELEKTRONARZĘDZIA



SIECIOWE

AKUMULATOROWE

P-System®

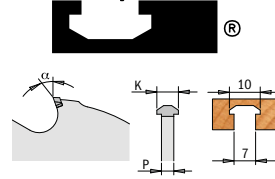

Zastosowanie:



Do maszyn:

Do materiałów:

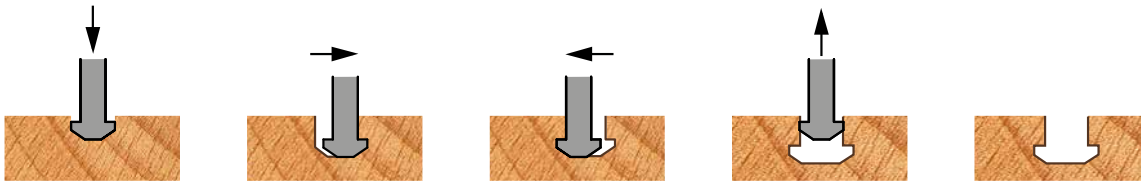
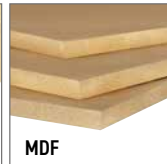

D	F	Ostrze	Maszyny	Otwory dodatkowe	Z	K	P	$\alpha$	$\beta$	Symbol
mm	mm					mm	mm			
100,4	22	HM	LAMELLO® ZETA P®	4/4,5 - 9,5/36	6	7,0	4,0	20°	TCG	240.001.04
100,4	22	DIA	LAMELLO® ZETA P®	4/4,5 - 9,5/36	3	7,0	4,0	20°	TCG	240.601.04
100,4	30	DIA	CNC	4/6,6 - 12/48	3	7,0	4,0	20°	TCG	240.601.04M

Cięcie drewna litego wzdłuż włókien  
 Cięcie drewna litego wzdłuż poprzek włókien  
 Cięcie precyzyjne drewna litego w poprzek włókien  
 Cięcie płyt laminowanych  
 Cięcie płyt HP  
 Cięcie aluminium  
 Cięcie bezkrzewstali  
 Cięcie stali nierdzewnej  
 Cięcie płyt warstwowych  
 Cięcie drewna z gwóźdźmi  
 Tarcze z nasypem węglkowym do szlifierek kątowych  
 Cięcie włókno-cementu  
 Płytytarzowe ogrodowe  
 Frezy do lamello P-System®  
 Frezy outujące do lamellek  
 Frezy do wycinania wad w drewnie



## 240-241 INDUSTRIAL

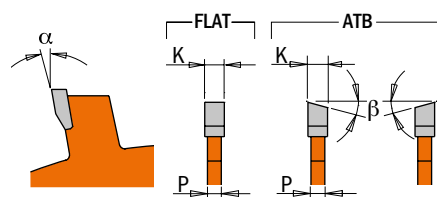

**DREWNO / MATERIAŁY DREWNOPOCHODNE**

ELEKTRONARZĘDZIA



SIECIOWE AKUMULATOROWE

Do maszyn:



LAMELOWNICE

Zastosowanie:



NUTOWANIE

Do materiałów:



DREWNO



MDF

D	F	Otwory dodatkowe	Z	K	P	$\alpha$	$\beta$	Symbol
mm	mm			mm	mm			
100	22	4/4,5 - 9,5/36	6	3,96	3,0	18°	10°ATB	240.006.04
100	22	4/4,5 - 9,5/36	8	3,96	3,0	15°	10°ATB	240.008.04
100*	22	-	8	3,96	3,1-3,8	15°	FLAT	241.008.04

\*Do maszyn: Virutex

# Frezy do wycinania wad w drewnie

## Frezy do wycinania wad w drewnie - „tółdeczki”



## 240.004.04 XTREME

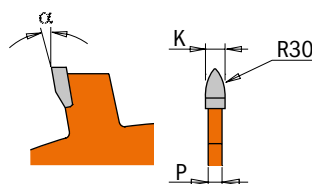

**DREWNO / MATERIAŁY DREWNOPOCHODNE**

ELEKTRONARZĘDZIA



SIECIOWE AKUMULATOROWE

Do maszyn:



LAMELOWNICA

Zastosowanie:



WYCINANIE WAD W DREWNI

Do materiałów:



DREWNO TWARDE



DREWNO MIĘKKIE

D	F	Otwory dodatkowe	Z	K	P	$\alpha$	$\beta$	Symbol
mm	mm			mm	mm			
100	22	4/4,5 - 9,5/36	4	8,0	6,0	18°	R30	240.004.04

Cięcie drewna litego  
wzdłuż włókien

Cięcie drewna litego  
wzdłuż i poprzek  
włókien

Cięcie precyzyjne  
drewna litego  
w poprzek włókien

Cięcie płyt  
laminiowanych

Cięcie płyt HPL

Cięcie aluminium

Cięcie  
bezkwasowej stali

Cięcie stali  
nierdzewnej

Cięcie płyt  
warstwowych

Cięcie drewna  
z gwoździami

Tarcze z nasypem  
węglkowym do  
szliferek kątowych

Cięcie  
włókno-cementu

Płyty tarczowe  
ogrodowe

Frezy do lamelno  
P-System®

Frezy nutujące  
do lametek

Frezy do wycinania  
wad w drewnie



Narzędzia do obróbki drewna

---



Elektronarzędzia

---



Narzędzia zaciskowe

---



Narzędzia ręczne

---



Wiertła i świdry do drewna

---



System połączeń meblowych

---

**PremiumTools**

DYSTRYBUTOR

**JAGMAR** / tel. +48 62 766 31 01 / [www.jag-mar.pl](http://www.jag-mar.pl) / [biuro@jag-mar.pl](mailto:biuro@jag-mar.pl)